

ECO HP 110

					**
DIMENSIONI	MASSE	MEDIDAS	MEASURES	MÉRETEK	1100x600xh1660mm
PIANO LAVORO	ARBEITSPLATTFORM	PLAN DE TRABAJO	WORKING PLATFORM	MUNKAASZTAL	1050x520xh450 mm
SERBATOIO	PANZER	TANQUE	TANK	TARTÁLY	100 L
CARICO	ULTIMATE KAPAZITÁT	CARGA	LOAD	TERHELHETŐSÉG	50 KG
PESO	GEWICHT	PESO	WEIGHT	SÚLY	90 kg
ALIMENTAZIONE	PNEUMATISCHE VERSORGUNG	NEUMATICA	PNEUMATIC SUPPL..	PNEUMATIKA ELLÁTÁS	6/10 bar
ALIMENTAZIONE	VERSORGUNG	NEUMATICA	ELECTRIC SUPPL..	ELEKTROMOS ELLÁTÁS	230 v
POMPA	PUMP	BOMBA	POWER PUMP	SZIVATTYÚ TÍPUSA	MEMBRANE
PRESSIONE	DRUCK	PRESSION	PRESSURE	NYOMÁS	40 bar
PORTATA POMPA	PUMP	CUDAL BOMBA	PUMP FLOW	SZIVATTYÚ VÍZSZÁLLÍTÁSA	20 l/m
RESISTENZA	HEIZUNG	RESISTENCIA	HEAT	FŰTÉS	2 kw
TEMPERATURA	TEMPERATUR	TEMPERATURA	TEMPERATURE	HŐFOK	0°-60°
POTENZA MASSIMA	MAXIMALE KRAFT	POTENCIA MAXIMA	MAX POWER	MAX. ENERGIAFELVÉTEL	3,3 kw
GRIGLIA APPOGGIO	ARBEITSGITTER	REJILLA DE TRABAJO	WORKING GRID	MUNKARÁCS	YES
ILLUMINAZIONE	LICHT	LUZ	LIGHT	VILÁGÍTÁS	LED
PENNELLO	BÜRSTE	BROCHA	BRUSH	KEFE	YES
COMANDO PEDALE	PEDALKONTROLLE	PEDAL DE CONTROL	FOOT CONTROL	LÁBPEDÁL	YES
PISTOLA ARIA	LUFTGEWEHR	PISTOLA AIRE	AIR GUN	LEVEGŐPISZTOLY	YES
IMBALLO	VERPACKUNG	BULTO	PACKAGING	CSEMAGOLÁSI MÉRET	120x80xh186cm kg115
CODICE	CODE	CÓDIGO	CODE	CIKKSZÁM	P30028.2

It: **Dati tecnici non vincolanti e modificabili senza preavviso. La società si riserva di apportare modifiche in qualsiasi momento

En: **Non-binding technical data that can be modified without notice. The company reserves the right to make changes at any time

Es: **Datos técnicos no vinculantes que pueden ser modificados sin previo aviso. La empresa se reserva el derecho a realizar cambios en cualquier momento.

Hu: *Teljes átmérő. **Nem kötelező érvényű műszaki adatok, amelyek előzetes értesítés nélkül módosíthatók. A társaság fenntartja a jogot, hogy bármikor változtatásokat hajtson végre.

De: **Die technischen Daten sind unverbindlich und können ohne Vorankündigung geändert werden. Das Unternehmen behält sich das Recht vor, jederzeit Änderungen vorzunehmen

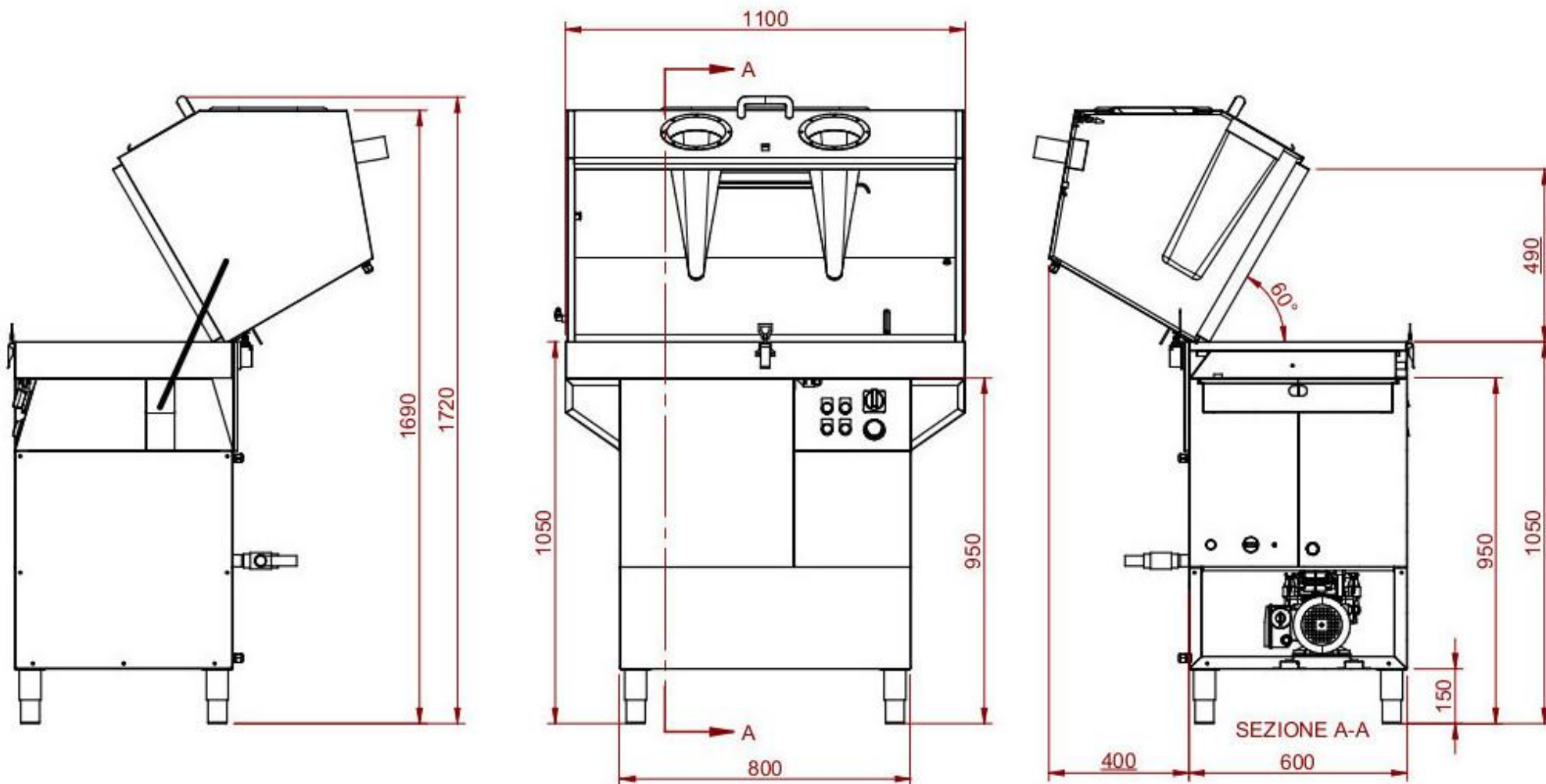

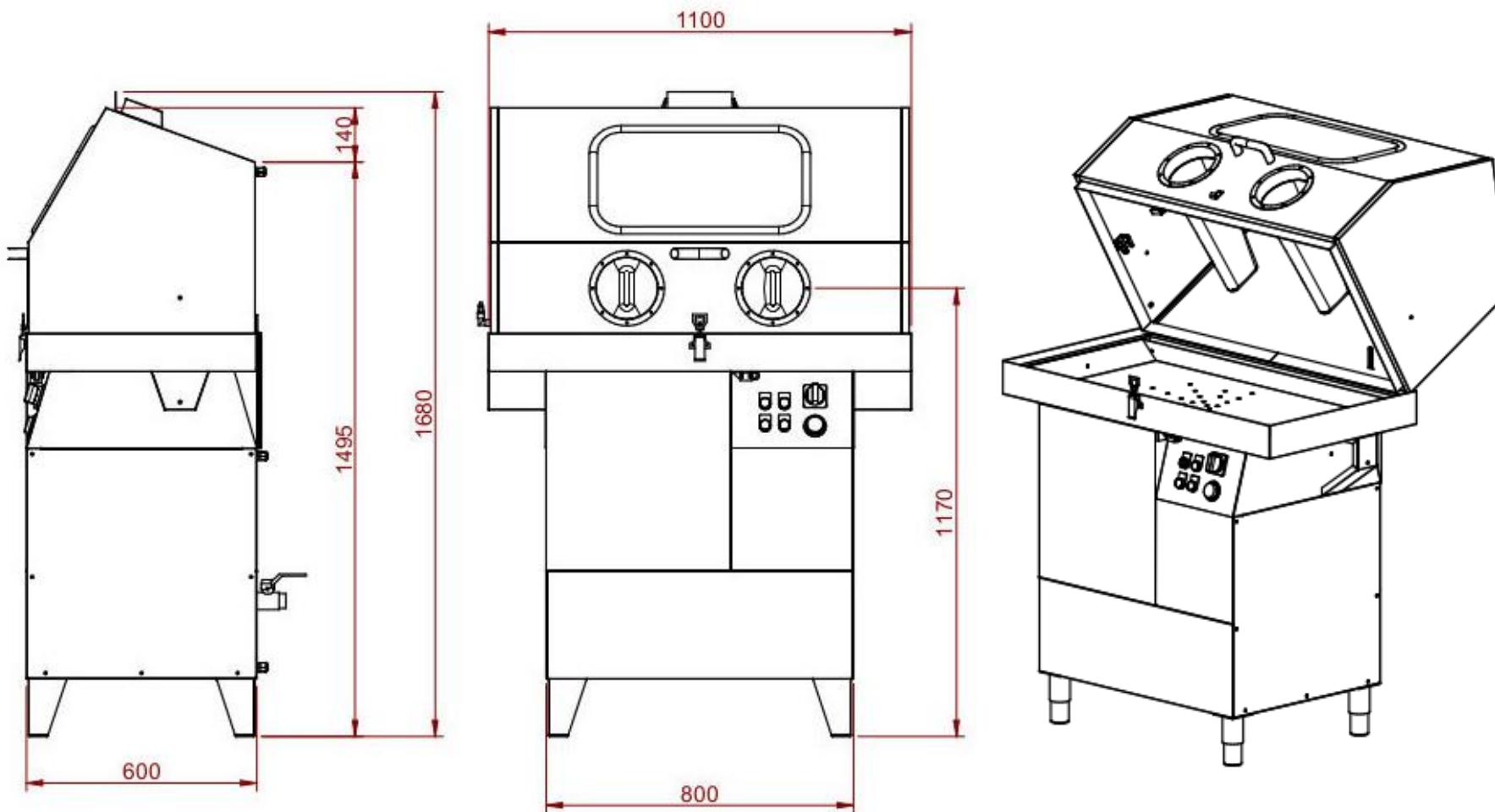



4

Pentasol Hungary Kft. Székhely: 4030 Debrecen, Galamb utca 16.
Weboldal: www.pentasol-alkatreszmosas.hu, E-mail: info@pentasol.hu
Telefon: +36 20 214 6660